



HKD (SI) 联轴器安装工装 带底座编码器的安全无张力安装

产品描述

- 无需测量仪器即可安全、无张力地安装编码器
- 可重复使用
- 由2个半圆壳体组成
- 适用于Johannes Hübner Giessen的HKD (SI) 联轴器
- 提供2个版本
- 安装带底座的编码器时，轻松实现轴对中

产品概述

- ID 25877: 适用 HKD(SI) 522 / 532 / 533
- ID 25879: 适用 HKD(SI) 568

附加配件

ID	配件	套
14051	用于补偿高度错位/偏移的隔板	10个, 用于底座尺寸为90毫米的编码器
12513	用于补偿高度错位/偏移的隔板	10个, 用于底座尺寸为60毫米的编码器
22364	锁紧垫圈, 用于连接带有高振动和冲击载荷的附件	4个



半圆壳体



在安装工装中的联轴器

应用

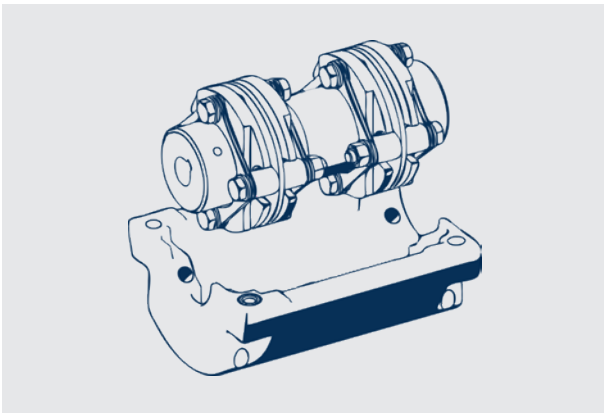

1 将联轴器放入下半壳体中

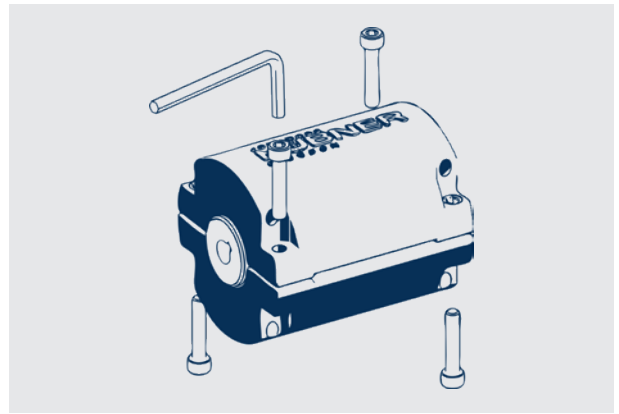

2 将上半壳体放在联轴器上。均匀地拧紧螺钉，在两个半壳体之间留有一个小间隙

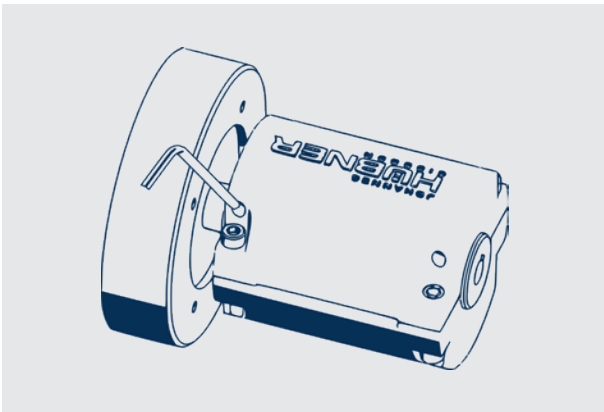

3 将联轴器推到轴上，拧紧联轴器的顶丝

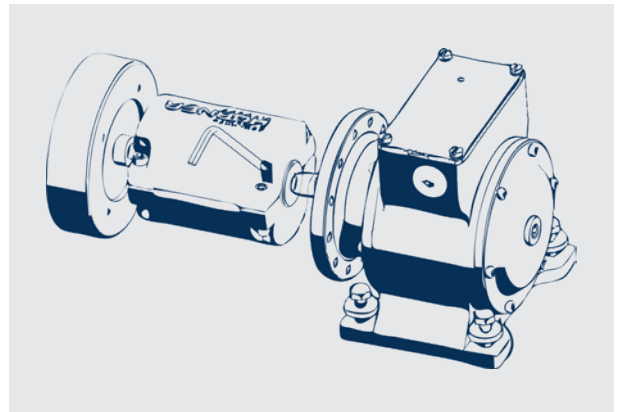

4 将旋转编码器推到联轴器上，拧紧联轴器的顶丝。
注意：调整编码器的中心高和水平位置，使编码器的轴顺利插入联轴器孔内。

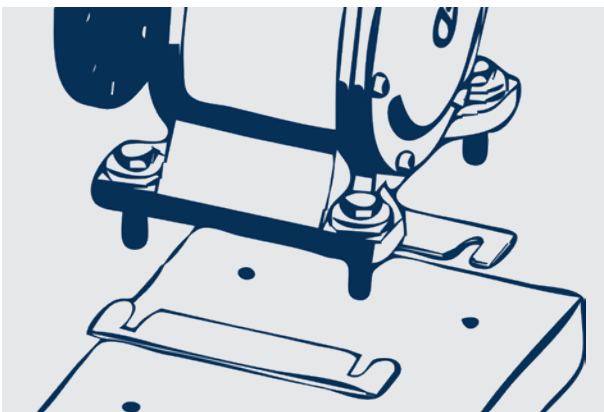

5 将旋转编码器连接到底座上
注：如有必要，用垫片调节高度

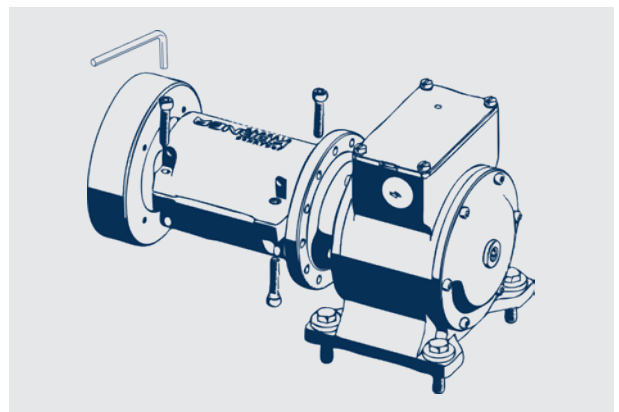

6 取下安装工装